

カタログ標準仕様より
お客様にいち早くお届けいたします

特急納期対応品 最短10日でお出荷

SE15/SE23/ SE30/SE45

ボールねじ アクチュエータ

長期メンテナンスフリー対応

潤滑ユニット「LUBSEAL™」を標準搭載。

ボールねじ部とガイドレール部へ常に潤滑油を供給しメンテナンス期間を大幅に延長します。



潤滑ユニットLUBSEAL™

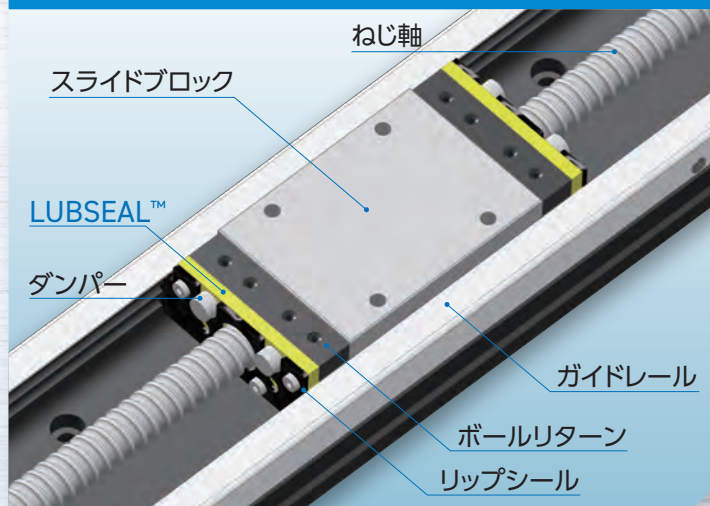

これらのオプションも
最短10日でお出荷します

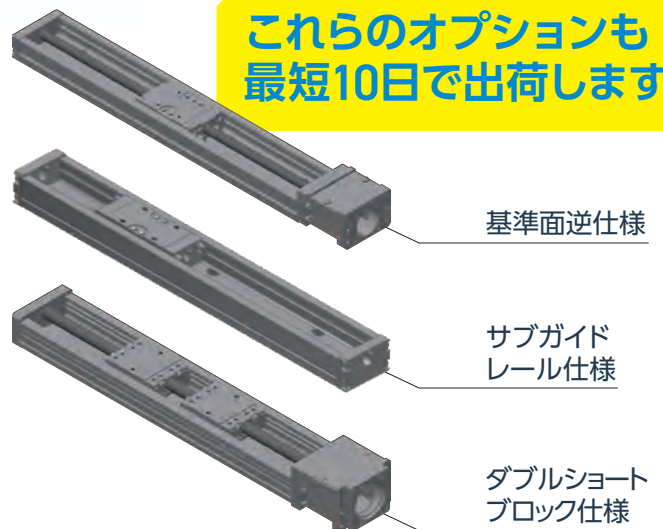

形式表示方法

SE45 20 E - 340 W - A0 N N - N N - PS

- | | | |
|----------|-----------|----------|
| ①形式番号 | ⑤性能記号 | ⑨表面処理 |
| ②リード | ⑥モータ取付部形状 | ⑩グリース |
| ③ブロックタイプ | ⑦カバー形態 | ⑪追加オプション |
| ④レール長さ | ⑧センサ | |

①形式番号	③スライドブロック
SE15	A: ロングブロック 1個 (SE15のみ)
SE23	B: ロングブロック 2個 (SE15のみ)
SE30	E: ロングブロック 1個ルブシール付
SE45	F: ロングブロック 2個ルブシール付
	G: ショートブロック 1個ルブシール付 (SE45のみ)
	H: ショートブロック 2個ルブシール付 (SE45のみ)

■ 潤滑ユニット ルブシール™ (標準装備) Lubrication Unit "LUBSEAL"(standard equipment)

ルブシールは、ねじ軸ねじ溝のボール転動部に接触し適量の潤滑剤(グリース)を供給する潤滑ユニットです。

ボールねじのナットの両端に装着する構造でコンパクトに装着できます。半導体・液晶等製造装置や検査装置、食品機械、医療関連機器、工作機械、自動車生産設備に最適です。

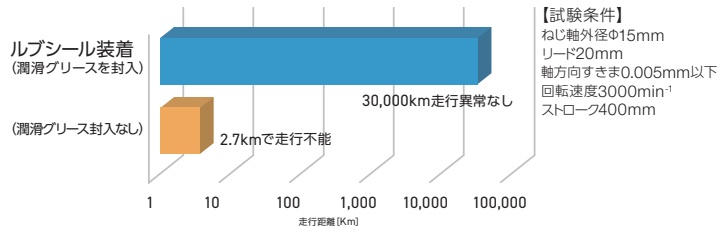
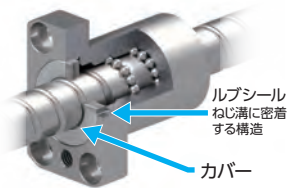

お客様のさまざまな現場ニーズにお応えします!

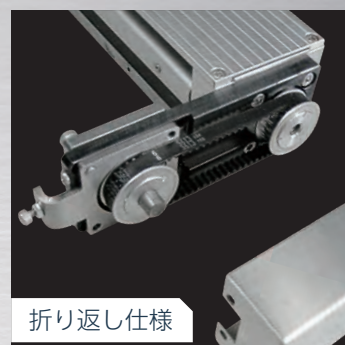
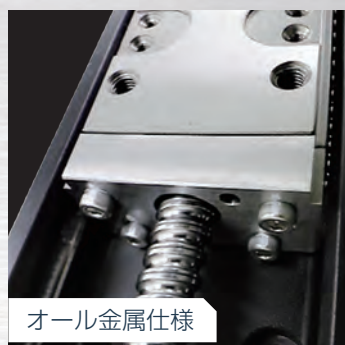
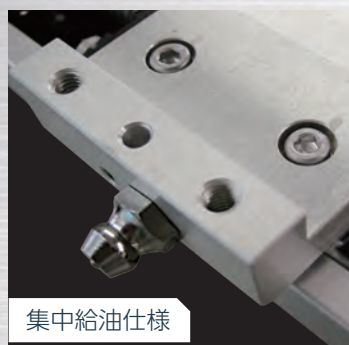

多様なオプションも短納期で出荷が可能
 さらに、現場ニーズに合わせたカスタマイズ品にも対応
 黒田精工のカスタマイズの実績は、実に10,000件以上!

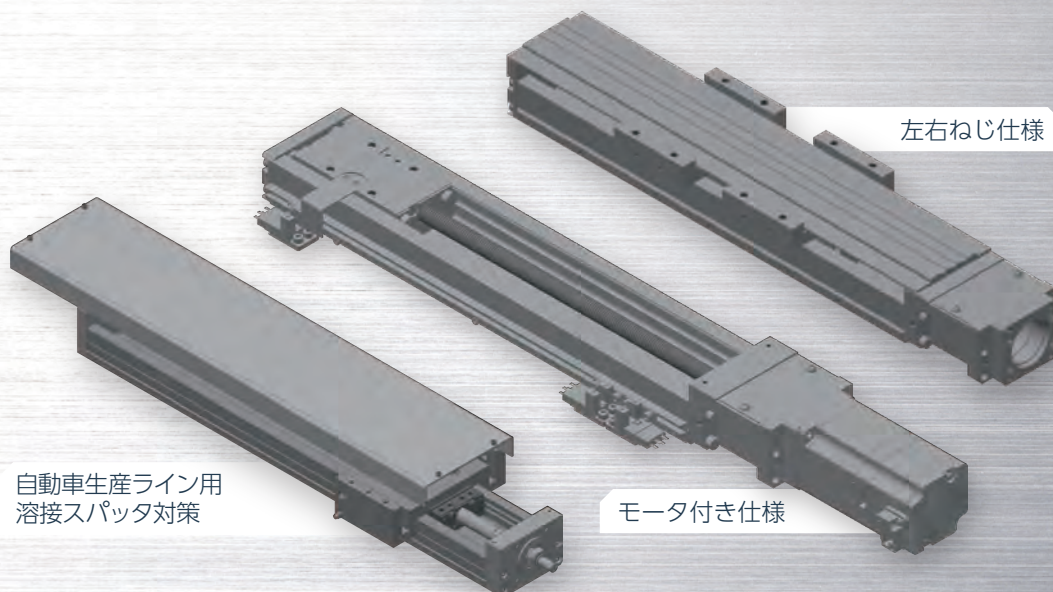
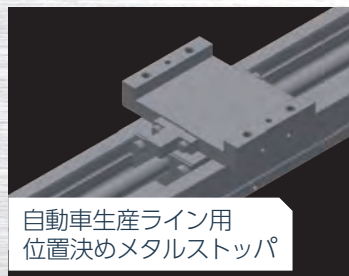

黒田精工株式会社